

ガード (オプション)

F60Pガード (質量4g)

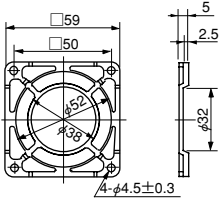

使用材料 ポリカーボネート(黒色)
UL94V-2

F60ULガード (質量12g)

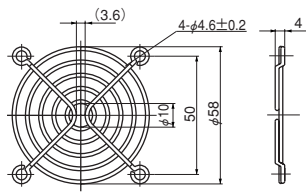

使用材料 軟鋼線 φ1.6
表面処理 ニッケルクロムメッキ

F80ULガード (質量14g)

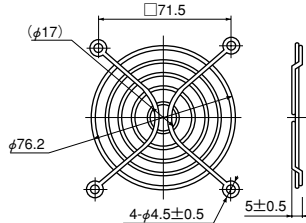

使用材料 軟鋼線 φ1.6
表面処理 ニッケルクロムメッキ

F92ULガード (質量16g)

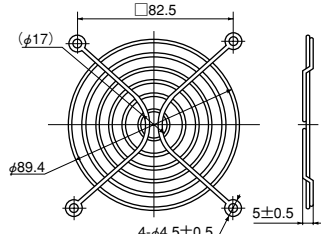

使用材料 軟鋼線 φ1.6
表面処理 ニッケルクロムメッキ

F120ULガード (質量29g)

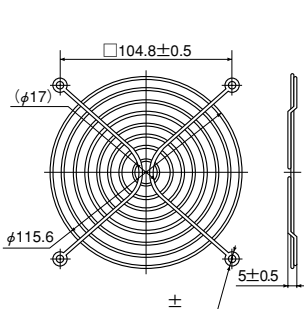

使用材料 軟鋼線 φ1.6
表面処理 ニッケルクロムメッキ

F127ULガード

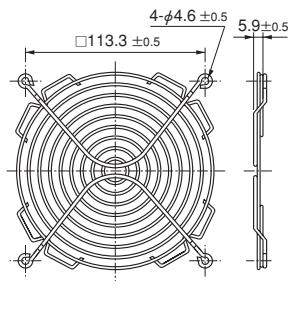

使用材料 軟鋼線 φ1.6
表面処理 ニッケルクロムメッキ

GUARD172

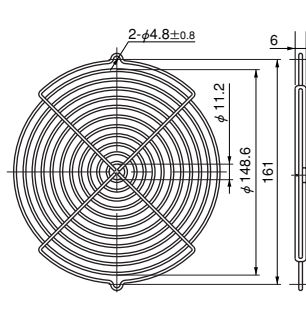

使用材料 軟鋼線 φ2
表面処理 ニッケルクロムメッキ

F180ULガード

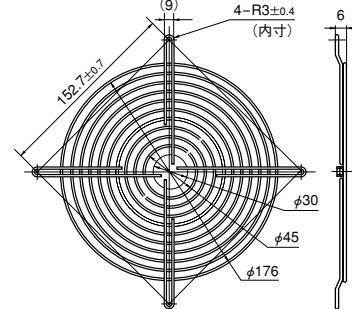

使用材料 軟鋼線 φ1.6
表面処理 ニッケルクロムメッキ

F200ULガード (質量82g)

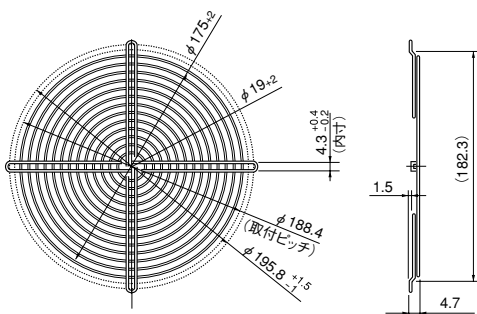

使用材料 軟鋼線 φ1.6
表面処理 ニッケルクロムメッキ

SCNガード (質量50g)

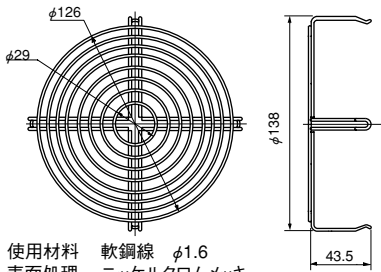

使用材料 軟鋼線 φ1.6
表面処理 ニッケルクロムメッキ

※SCND(金属ベンチュリ)ファンの
吸込側専用ガードです。

適合ファンシリーズ一覧

ガード	F60P	F60UL	F80UL	F92UL	F120UL	F127UL	GUARD172	F180UL	F200UL	SCN
	在庫品					受注生産品		在庫品		受注生産品
価格(円) 5%消費税込み	168	168	168	179	210	420	525	1,050	1,575	420
SCN					○*1					○*2
A			○							
C				○						
軸流ファン				○	○					
CU					○					
CN					○					
MA							○			
PA							○			
TUDC	○	○								
PUDC			○							
KUDC				○						
D0925C				○						
KLDC				○						
CUDC					○					
D1225C					○					
CNDC					○					
D1238T					○					
D1238B					○					
D1338B						○				
D1338S						○				
D1751M							○			
D1751S							○			
G0638D		○								
G0838C			○							
G0938B				○						
G1238B					○					
G1751M							○			

*1: 吐出側のみ使用可能 *2: 吸込側のみ使用可能
全てのガードは弊社ファンとの組合せでUL規格に準拠します。
フィルタ、ガード等を装着しますとファンの送風負荷となり、風量が低下します。
目詰まり等による空気抵抗の増加を考慮してお選びください。(G-7 図1213参照)